



Guide de Sélection

- *Pompes pour circulatings*
- *Vannes changeur de teintes*
 - *Agitateurs Cyclix™*
 - *Réchauffeurs*



- 
- *Pompes pour circulatings*
 - *Vannes changeur de teintes*
 - *Agitateurs Cyclix™*
 - *Réchauffeurs*

Editorial

KREMLIN REXSON est heureux de vous confier ce guide de Sélection pour ses gammes pompes pour circulatings, vannes changeur de teintes, agitateurs Cyclix™ et réchauffeurs.

KREMLIN REXSON s'est vu décerner la certification ISO 9001 délivrée par le LRQA pour son activité de conception et de fabrication de matériels d'application de peinture. Tous les matériels commercialisés sont conformes à la directive ATEX.

Une politique agressive de Recherche et Développement permet à KREMLIN REXSON de disposer des équipements les mieux adaptés participant activement à la réduction des COV pour les marchés du métal, du bois, de la plasturgie et de la carrosserie.

Les équipements de marque KREMLIN REXSON sont développés avec deux objectifs :

- innover et s'adapter toujours aux produits nouveaux qui arrivent sur le marché (hydrosolubles, hauts extraits secs, etc)
- réduire les coûts d'exploitation et préserver l'environnement en améliorant le taux de transfert et

en diminuant les opérations de maintenance.

La qualité des équipements KREMLIN REXSON est reconnue et appréciée dans le monde entier, puisque 75% des matériels sont exportés. Cette présence internationale très forte permet à KREMLIN REXSON de déceler rapidement l'émergence d'un besoin nouveau, et de développer l'équipement correspondant.

Ce guide de sélection vous permettra de sélectionner l'équipement le mieux adapté à votre application.

Il est complété de conseils et astuces qui vous permettront de choisir judicieusement votre équipement et d'optimiser son utilisation.

Pour valider votre choix, n'hésitez pas à contacter votre distributeur ou un conseiller commercial KREMLIN REXSON, ils sont à votre disposition pour étudier la solution la mieux adaptée à votre application. REXSON, ils sont à votre disposition pour étudier la solution la mieux adaptée à votre application.



Sommaire



Circulating - Distribution de produits	3
Circulating - Pompes	4
Pulvérisation à chaud	6
Pompes de circulation et de transfert - Tableau de sélection	8
Pompes à membranes / Intensives™	9
Pompes Flowmax®	11
Pompes Intensives™ et Flowmax® gros débit -Tableau de sélection	14
Pompes Intensives™	15
Pompes Flowmax®	16
Vannes changeur de teintes	17
Agitateurs Cyclix™	18
Réchauffeurs HP-BP 60/61	19
Réchauffeurs AD 60/61	20
Réchauffeurs one pass	21
Accessoires	22

CIRCULATING - DISTRIBUTION DE PRODUITS

Principe

Pour éviter que la production dans un atelier ne soit interrompue toutes les fois que l'on doit préparer une nouvelle peinture, la mise en place d'un circulating est la solution la mieux adaptée.

Un circulating peut convenir aussi bien :

- au pistolage à chaud (recirculation)
- à la basse, moyenne ou haute pression - en fonction de la pulvérisation choisie - et quand d'importantes consommations de peinture, avec deux ou plusieurs peintres et plusieurs cabines de peinture sont considérées.

Poste de distribution

La pompe (1) aspire le produit dans le fût de grand volume et le refoule dans la tuyauterie "aller", par l'intermédiaire d'un filtre (2), monté généralement en by-pass. Un détendeur de retour (3) maintient une pression constante tout en assurant une circulation de peinture dans la tuyauterie.

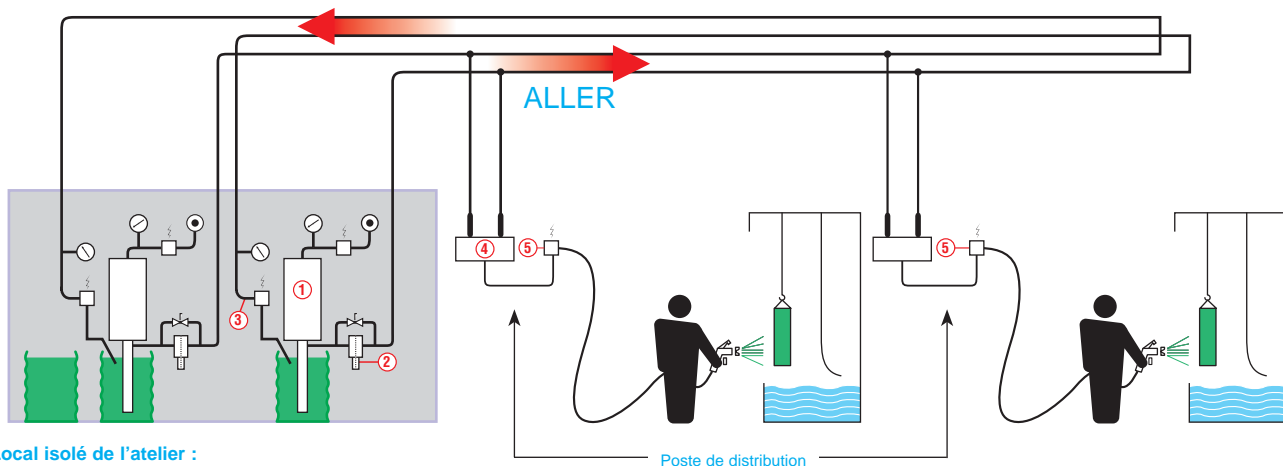

Local isolé de l'atelier :

- hygiène et sécurité incendie
- pas de limitation du nombre de pompes

A chaque poste de distribution sont montés, si nécessaire, des vannes de changement de teintes (4) et - dans tous les cas - un détendeur produit (5), pour affiner la meilleure pression au pistolet.



Les avantages d'un circulating

- Pas de perte de temps consacré au remplissage manuel de l'alimentation des pistolets, au réglage de la viscosité et à l'attente de la distribution de peinture par les magasiniers
- Travail propre et dégagé
- Constance de la qualité des peintures distribuées aux postes de travail (coloration, viscosité, température...)
- Parfaite sécurité garantie par le maintien d'importantes quantités de produit à l'écart des ateliers
- Gain de produit : utilisation complète des récipients
- Meilleure maîtrise des plans gestion solvant, produit et respect de la Directive C.O.V.
- Conditions de travail plus agréables : poste de

Les pompes pneumatiques KREMLIN

La gamme des pompes Kremlin permet de répondre aux besoins :

- d'alimentation en peinture, vernis, colles, etc, pour 1 ou plusieurs pistolets manuels ou automatiques
- de distribution de tous produits liquides ou chargés, à froid ou à chaud, à différents postes de travail
- de pulvérisation ou d'extrusion.

Fonctionnement

Un moteur à air entraîne un piston dans un mouvement alternatif.

Chaque pompe comprend :

- un moteur à air,
- une hydraulique.

Le moteur à air

Toute la robustesse et la qualité d'un moteur pneumatique linéaire sont liées à la fabrication de sa valve d'inversion. Il faut souligner que tous les moteurs Kremlin utilisent la même valve d'inversion. Certains n'en ont qu'une, d'autres deux ou quatre. Tout dépend du volume d'air nécessaire.

Particularités de la valve d'inversion KREMLIN

- Rapidité d'inversion
- Pas de frottement
- Sans joint d'étanchéité, sans fin de course
- Glace mobile en résine anti-adhérente

Réalisation simple :

1 levier - 1 glace - 1 ressort - 1 rondelle - 1 goupille

Montage modulaire :

Chaque valve est fixée par 2 vis avec alimentation d'air style CNOMO Valve normalisée.

Principe de fonctionnement de la valve d'inversion

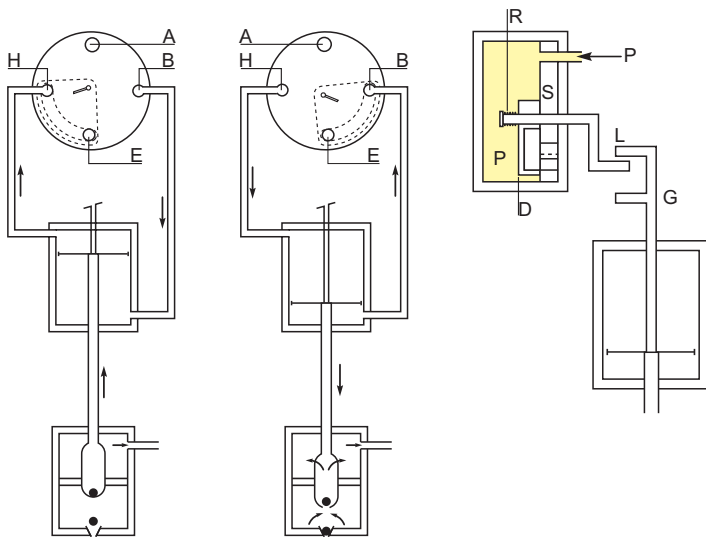

Un secteur angulaire rotatif D en PTFE est plaqué, par le ressort R et la pression d'air P, contre une surface en acier rectifié S.

Cette pièce en acier est percée de 4 orifices :

- A - Arrivée d'air
- E - Echappement d'air
- B - Liaison chambre basse du moteur
- H - Liaison chambre haute du moteur

Le secteur D comporte une cavité qui, selon sa position, met en communication les orifices E - B ou E - H.

Il constitue de ce fait un système de commutation d'orifices à glace mobile. Il est entraîné par le levier L.

La rotation de ce levier est commandée par la tige G, elle-même entraînée par le piston moteur à chaque fin de course.

Avantages

- Pas de pulsation dans le jet lors des inversions de mouvement.
- Pas de chute de pression pistolet lorsque la tige G commence à entraîner le levier L.
- Moins d'entretien. Pas de fuite possible.
- Pas de risque de blocage par givrage.
- Peu de pièces - Pas de réglage.
- Très grande robustesse et longévité.
- Remplacement d'une valve en 5 minutes sans démontage du moteur.
- Réduction des coûts d'entretien et de pièces de rechange.

L'hydraulique

La cylindrée de l'hydraulique multipliée par le nombre d'inversions à la minute donne le débit.

Cadence indicative d'inversion :

Intensives™ : 20 cycles/min

Flowmax® : 16 cycles/min

- Les hydrauliques des pompes KREMLIN Intensives™ sont à garnitures d'étanchéité fixes ou mobiles. Ces pompes sont appropriées à la plupart des applications industrielles. Les joints choisis en fonction des produits, sont montés et précomprimés dans des cartouches pour faciliter le changement, ou par serrage d'un écrou les maintenant en position.
- Les étanchéités des nouvelles pompes Flowmax® sont réalisées avec des joints de conception originale garantissant une haute fiabilité dans le temps. L'étanchéité côté aspiration est ainsi réalisée par un joint à soufflet grande course (système breveté).

Rapport de pression

Le rapport de surface entre le piston du moteur à air et le piston de la partie hydraulique nous donne le rapport de pression.

En multipliant ce rapport par la pression d'air, nous obtenons la pression théorique de la peinture.

On voit l'intérêt d'un tel équipement.

En réglant la pression d'air avec un détendeur, il est possible d'ajuster exactement la pression de pulvérisation au pistolet en tenant compte des variations dues :

- à la viscosité des produits,
- aux pertes de charges des tuyauteries (longueurs variables, raccords, coudes, robinets...).

Appellation des pompes

Chaque pompe est définie par 2 nombres séparés par un point.

Le 1^{er} nombre indique le RAPPORT de la pompe. Dans l'exemple cité, la pompe a un rapport de 4/1. Ce qui veut dire qu'elle délivrera la peinture sous une pression 4 fois plus importante que la pression de l'air comprimé qui la fera fonctionner.

Si la pression d'air = 3 bar, la pression de la peinture = 3 x 4 = 12 bar.

Le 2^e nombre indique la CYLINDRÉE de la pompe. Dans l'exemple cité, la pompe a une cylindrée de 220 cm³. Ce qui veut dire qu'elle délivrera environ

220 cm³ de peinture à chaque mouvement (220 cm³ à la montée + 220 cm³ à la descente).

Le F à la fin de l'appellation signifie que l'hydraulique est de type FLOWMAX®.

Exemple :

Lorsque une pompe Intensive™ fonctionnera à la cadence de 100 coups/minute ou 50 cycles (50 montées + 50 descentes), elle délivrera environ 100 x 220 = 22 000 cm³/mm = 22 l/mm.

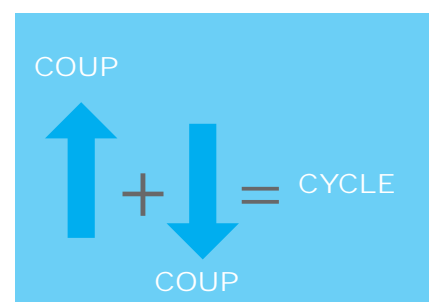
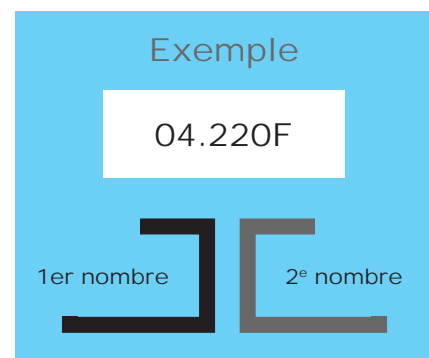

LA PULVÉRISATION À CHAUD

Les avantages de la peinture à chaud

- Qualité constante
- Economies de diluant
- Moins de risques de coulures
- Meilleure finition
- Moins de pollution
- Préparation plus rapide

Viscosité

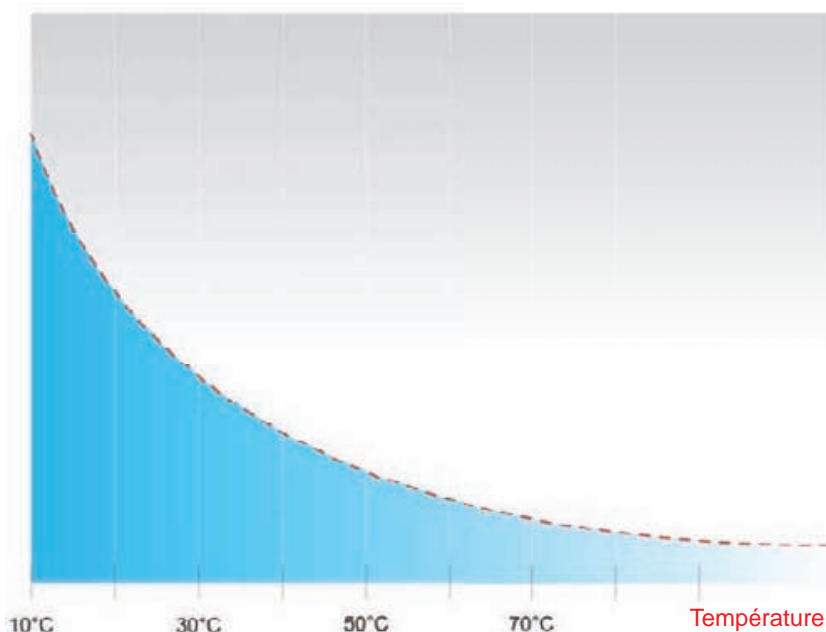

Principe

En augmentant la température d'un liquide, on réduit sa viscosité. C'est ainsi, par exemple, qu'en chauffant une peinture à 60° ou 80° C, on obtient le même résultat qu'en la diluant.

La peinture à chaud est également très utile pour maintenir à température égale les peintures et s'affranchir des variations de température de l'atelier au cours de la journée et de l'année.

Variation de la température dans le jet

Elle se refroidit très rapidement pendant la pulvérisation et retrouve sur la pièce la température ambiante. Mais elle est alors beaucoup moins fluide, car les solvants chauffés se sont évaporés en très grande quantité pendant le parcours buse/pièce.

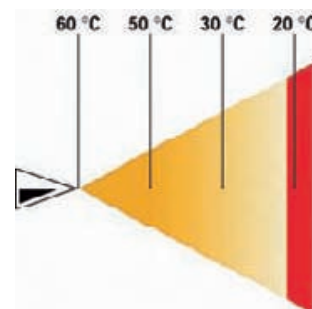

Les Conseils de KREMLIN

En général, on règle la vitesse de circulation pour renouveler le contenu de chaque mètre de tuyau toutes les 30 secondes.

Considérons un tuyau de Ø 10 mm.

Il a un volume interne d'environ 80 cm³/ mètre.

Ce qui signifie que si l'on utilise une pompe de 20 cm³ de cylindrée, on réglera la vanne 7 ou 9 pour obtenir une cadence de battement de la pompe de quatre coups en trente secondes, soit huit coups/minutes.

Procédé

La peinture froide est introduite sous pression dans le réchauffeur (4). Elle est instantanément portée à la température de réglage et atteint le pistolet (3) au travers du filtre (8) à une température voisine. Dans le cas du réchauffeur One-pass™, il n'y a pas de recirculation (schéma 1).

Dans le cas des réchauffeurs HP, BP et AD (schéma 2), sous la pression, la peinture chaude revient au clapet d'aspiration par le raccord de circulation (5) et le tuyau de retour (6). Il se crée ainsi une circulation permanente de peinture.

La circulation s'effectue par le contrôle de la vanne de circulation (7) ou du détendeur de retour (9). Il ne faut pas que la circulation soit trop importante. D'une part, c'est inutile, d'autre part, cela use prématurément les garnitures d'étanchéité de la pompe car la durée de vie de ces garnitures se mesure en volume de peinture total véhiculé par la pompe. C'est toujours le même volume emprisonné dans les tuyaux qui est maintenu en température. La peinture dans le pot (2) reste froide. Dès que le peintre appuie sur la gâchette du pistolet, la peinture chaude sort par la buse et comme cela provoque un accroissement de débit, la pompe (1) aspire automatiquement un volume de peinture froide supplémentaire. Mais la température au pistolet reste constante car ce volume supplémentaire est réchauffé instantanément lors de son passage au travers du réchauffeur (4). Ainsi, que le peintre travaille ou pas, le système assure la présence de peinture chaude au pistolet.

Schéma 1
Exemple de configuration avec le réchauffeur One-Pass



Schéma 2
Exemple de configuration avec le réchauffeur HP, BD et AD



Exemples d'application de la peinture à chaud

1. Peinture épaisse.

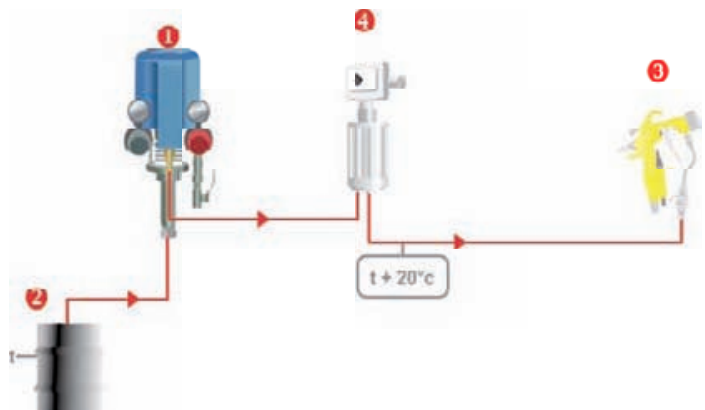
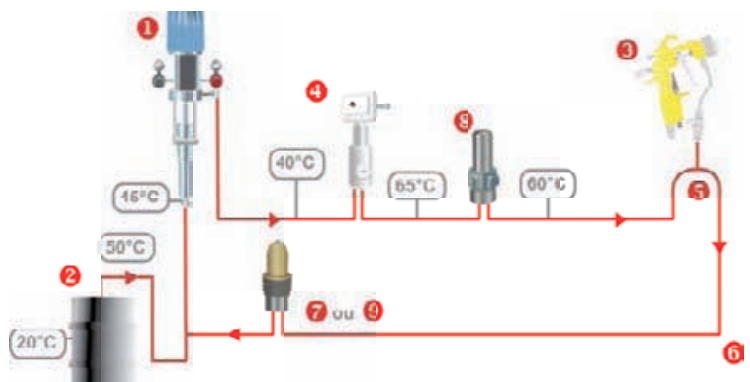
Pulvérisation à chaud entre 60° et 70° C

La peinture doit être pulvérisable sans avoir été diluée. Elle se refroidit dès la sortie du pistolet et retrouve donc sur la pièce sa forte consistance d'origine. Toute l'épaisseur de peinture est déposée en une seule fois : moins de risques de coulure - film plus tendu - revêtement moins poreux - pas de frais de dilution - moins de solvant à évacuer - moins de pollution - film hors poussière plus rapidement - très utilisée lorsque le peintre n'est pas très qualifié.

2. Peinture normalement diluée.

Pulvérisation à chaud entre 60° et 70° C

La peinture devient extrêmement fluide. De ce fait, on peut la pulvériser sous très faible pression. En outre, comme une plus grande partie des solvants s'évapore dès la sortie du pistolet, la peinture se retrouve sur la pièce à la température ambiante avec une viscosité plus importante. Pulvérisation avec beaucoup moins de brouillard - moins de perte de peinture - moins de risques de coulures - film hors poussière plus rapidement - meilleure salubrité des locaux - température constante - sécurité d'application.

3. Peinture normalement diluée.

Pulvérisation à chaud entre 30° et 40° C

La viscosité de la peinture diminue légèrement. Quelques solvants s'évaporent. La peinture commence à se refroidir dès la sortie du pistolet. Sécurité d'application, car la température est toujours la même quelle que soit l'heure ou la saison - film hors poussière plus rapidement.

POMPES DE CIRCULATION OU DE TRANSFERT

TABLEAU DE SÉLECTION										
Type de pompe	Pompes pour mini-circulating utilisées principalement pour le transfert et la circulation de produits fluides dans les réseaux de petite taille				Pompes pour la circulation et le transfert dans les réseaux de grande taille					
	Membranes PDM 01.175	Intensive™ 04.120	Intensive™ 08.120	Intensive™ 16.120	Flowmax® 04.120 F	Flowmax® 04.220 F	Flowmax® 08.120F	Flowmax® 08.220 F	Flowmax® 16.120F	Flowmax® 20.220 F
Construction										
Aluminium	●	-	-	-	-	-	-	-	-	-
Inox	-	●	●	●	●	●	●	●	●	●
Montage										
Nue	●	●	-	-	●	-	●	-	●	-
Murale	●	●	-	-	●	●	●	●	●	●
Dimensions (pompe murale équipée sans filtre ni canne)										
Hauteur en mm	290	830	840	840	1040	1100	1050	1110	1050	1115
Largeur en mm	245	400	400	400	400	380	400	400	400	640
Profondeur en mm	315	210	270	270	210	275	270	270	270	325
Poids (version murale) (kg)	19	27	27	27	27	60	32	60	32	66
Moteur à Air / Section hydraulique										
Moteur à air	-	500-4	1000-4	2000-4	500-4	1-000-4	1000-4	2-000-4	1000-4	5-000-4
Course en mm	-	100	100	100	100	100	100	100	100	100
Section hydraulique	-	120	120	120	120F	200F	120F	220 F	120F	220 F
Caractéristiques										
Rapport de pression	1/1	4/1	8/1	16/1	4/1	4/1	8/1	8/1	16/1	20/1
Débit par cycle (cc)	350	240	240	240	240	440	240	440	240	440
Nombre de cycles par litre	3	4	4	4	4	2,3	4	2,3	4	2,3
Débit à 20 cycles par mn en litre	-	4,8	4,8	4,8	4,8	8,8	4,8	8,8	4,8	8,8
Débit à 30 cycles par mn en litre	10,5	-	-	-	-	-	-	-	-	-
Débit litre par minute en litre	38	14,4	14,4	14,4	14,4	26,4	14,4	26,4	14,4	26,4
Pression produit maxi. en bar	6	24	48	96	24	24	96	48	96	120
Temp. maxi. de la peinture (°C)	50	60	60	60	50	50	50	50	50	50
Pression d'air d'utilisation (bar)	2 - 6	1-6	1 - 6	1 - 6	1 - 6	1 - 6	1 - 6	1 - 6	1 - 6	1 - 6
Conso. d'air maximale (Nm³/h) ⁽¹⁾	3,8	6,9	13,8	27,6	6,7	12,7	13,8	25,3	27,6	63,4
Raccordement Air / Produit										
Entrée d'air	F 3/8" BSP	F 3/4" BSP (vanne)	F 3/4" BSP (vanne)	F 3/4" BSP (vanne)	F 3/4" BSP (vanne)	F 3/4" BSP (vanne)	F 3/4" BSP (vanne)	F 3/4" BSP (vanne)	F 3/4" BSP (vanne)	F 3/4" BSP (vanne)
Entrée produit	M 26 x 125	M 26 x 125	M 26 x 125	M 26 x 125	M 26 x 125	M 38 x 150	M 26 x 125	M 38 x 150	M 26 x 125	M 38 x 150
Sortie produit	F 1/2 NPS	F 3/8" BSP (filtre)	F 3/8" BSP (filtre)	F 3/8" BSP (filtre)	F 3/8" BSP (filtre)	F 3/4" NPS (hydraulique)	F 3/8" BSP (filtre)	F 3/4" NPS (hydraulique)	F 3/8" NPS (filtre)	F 3/4" NPS (hydraulique)

(1)-Consommation air (Nm³/h) = (1,2 x (débit à 20 ou 30 cycles en l/mn) x (rapport pression) x (Pression air moteur + 1 bar)) x 60 / 1000

- Non disponible
- Standard
- Disponible en option

● Pompe PDM 01.175

Pompe à membranes spécialement conçue pour l'alimentation des circulateurs et machines automatiques.

AVANTAGES

Sans entretien, pour usage intensif
Pouvant alimenter jusqu'à 10 pistolets

CONFIGURATION POMPE PDM 01.175

Désignation	Référence
Pompe PDM 01.175 nue	144.905.000
Pompe PDM 01.175 murale : canne d'aspiration, detendeur d'air, support mural	151.656.000

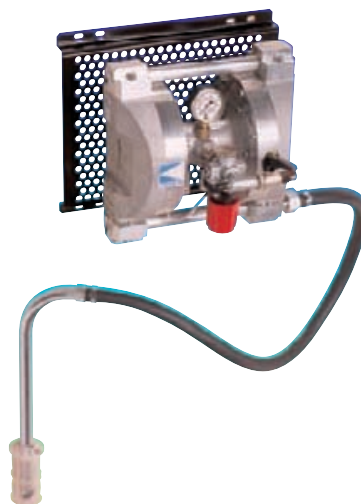

● Pompe Intensive™ 04.120 - inox

Pompe multi-produits pour machines automatiques.

AVANTAGES

Conception entièrement en inox
Pouvant alimenter jusqu'à 8 pistolets
Étanchéité supérieure par joints chevrons
En option étanchéité par joint monolèvre

CONFIGURATION POMPE INTENSIVE 04.120

Désignation	Référence
Pompe 04.120 nue inox	151.792.000
Pompe 04.120 murale sans filtre	151.792.100
Pompe 04.120 murale avec filtre	151.792.200

POCHETTES

Désignation	Référence
Pochette de joints H120	144.970.090
Pochette de maintenance H120	144.970.095

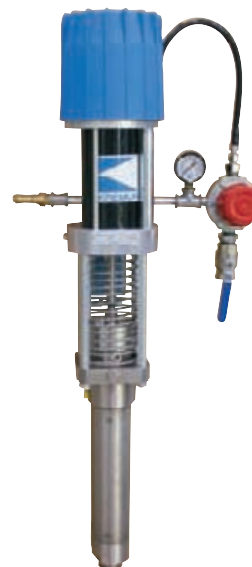

● Pompe Intensive™ 08.120 - inox

Pour grande production.

AVANTAGES

Pompe à grand débit pour alimenter plusieurs pistolets mettant en œuvre des produits de moyenne à forte viscosité
Recommandée pour les applications automatiques

CONFIGURATION POMPE INTENSIVE 08.120

Désignation	Référence
Pompe 08.120 nue inox	151.791.000
Pompe 08.120 murale inox sans filtre ni cannes	151.791.100
Pompe 08.120 Turbo murale inox sans filtre ni cannes	151.798.100
Pompe 08.120 murale inox avec filtre, cannes d'aspiration et purge	151.791.200

POCHETTES

Désignation	Référence
Pochette de joints H120	144.970.090
Pochette de maintenance H120	144.970.095



Pompe représentée sur chariot 2 bras

● Pompe Intensive™ 16.120 - inox

Pour très grande production.

AVANTAGES

Idéale pour des circulations alimentant plusieurs pistolets

Préconisée pour des systèmes où la pompe est montée dans un local peinture éloigné

Recommandée pour les applications automatiques

CONFIGURATION POMPE INTENSIVE 16.120

Désignation	Référence
Pompe 16.120 nue	151.790.000
Pompe 16.120 murale sans filtre ni cannes	151.790.100
Pompe 16.120 murale turbo sans filtre ni cannes	151.797.100
Pompe 16.120 murale avec filtre, canne d'aspiration et purge	151.790.200

POCHETTES

Désignation	Référence
Pochette de joints H120	144.970.090
Pochette de maintenance H120	144.970.095



Modèle présenté 08.120
Pompe représentée sur chariot 2 bras

● Pompe FLOWMAX® 04.120F - inox

Pompe à soufflet - technologie FLOWMAX® - sans garniture d'étanchéité pour machines automatiques et produits sensi-

AVANTAGES

- Fiabilité exceptionnelle
- Conception entièrement en inox
- Maintenance minimum
- Pouvant alimenter jusqu'à 8 pistolets

CONFIGURATION POMPE FLOWMAX® 04.120F

Désignation	Référence
Pompe 04.120F nue	151.795.000
Pompe 04.120F murale sans filtre ni canne	151.795.100
Pompe 04.120F murale avec filtre, canne d'aspiration et purge	151.795.200

POCHETTES

Désignation	Référence
Pochette de joints H120F	144.970.490
Pochette de maintenance H120F	144.970.495

● Pompe FLOWMAX® 08.120F - inox

Pompe à soufflet gros débit sans garniture d'étanchéité extérieure pour circulations et machines automatiques. Pour grande production.

AVANTAGES

- Pompe à grand débit pour alimenter plusieurs pistolets mettant en œuvre des produits de moyenne à forte viscosité
- Recommandée pour les applications automatiques

CONFIGURATION POMPE FLOWMAX® 08.120F

Désignation	Référence
Pompe 08.120F nue	151.794.000
Pompe 08.120F murale sans filtre ni cannes	151.794.100
Pompe 08.120F murale Turbo sans filtre ni cannes	151.799.100
Pompe 08.120F murale avec filtre, cannes d'aspiration et purge	151.794.200
Pompe 08.120F murale Turbo avec filtre et cannes	151.799.200

POCHETTES

Désignation	Référence
Pochette de joints H120F	144.970.490
Pochette de maintenance H120F	144.970.495



Modèle représenté : 04.120 F
Pompe représentée sur chariot 2 bras
avec équipement d'air de pulvérisation
en option

● Pompe FLOWMAX® 04.220 F - inox

Pompe à soufflet gros débit sans garnitures d'étanchéité extérieures pour circulatings et machines automatiques.

AVANTAGES

Fiabilité exceptionnelle
Maintenance minimum

CONFIGURATION POMPE FLOWMAX® 04.220 F

Désignation	Référence
Pompe 04.220 F murale	151.862.200
Pompe 04.220 F murale Turbo sans filtre ni cannes	151.863.200

POCHETTES

Désignation	Référence
Pochette de joints H220F	144.990.090
Pochette de maintenance H220F	144.990.095

● Pompe FLOWMAX® 08.220F - inox

Pompe à soufflets gros débit sans garnitures d'étanchéité extérieures pour circulatings et machines automatiques. Pour grande production.

AVANTAGES

Fiabilité exceptionnelle
Maintenance minimum

CONFIGURATION POMPE FLOWMAX® 08.220F

Désignation	Référence
Pompe 08.220 F murale Turbo sans filtre ni cannes	151.861.200

POCHETTES

Désignation	Référence
Pochette de joints H220F	144.990.090
Pochette de maintenance H220F	144.990.095

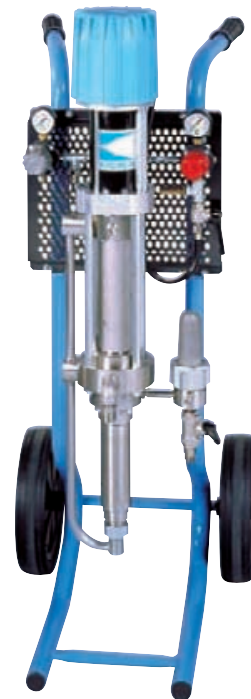

Pompe représentée sur chariot 2 bras avec équipement d'air en option

● Pompe FLOWMAX® 16.120F - inox

Pompe à soufflet gros débit sans garniture d'étanchéité extérieure pour circulations et machines automatiques. Pour très grande production.

AVANTAGES

Idéale pour des circulations alimentant plusieurs pistolets

Préconisée pour des systèmes où la pompe est montée dans un local peinture éloigné

Recommandée pour les applications automatiques

CONFIGURATION POMPE FLOWMAX® AIRMIX® 16.120F

Désignation	Référence
Pompe 16.120F nue	151.793.000
Pompe 16.120F murale sans filtre ni cannes	151.793.100
Pompe 16.120F murale Turbo sans filtre ni cannes	151.796.100
Pompe 16.120F murale avec filtre, cannes d'aspiration et purge	151.793.200
Pompe 16.120F murale Turbo avec filtre, cannes d'aspiration et purge	151.796.200

POCHETTES

Désignation	Référence
Pochette de joints H120F	144.970.490
Pochette de maintenance H120F	144.970.495



Modèle présenté avec moteur Turbo

● Pompe FLOWMAX® 20.220F - inox

Pompe à soufflet gros débit sans garniture d'étanchéité extérieure pour circulations et machines automatiques. Pour très grande production.

AVANTAGES

Fiabilité exceptionnelle

Maintenance minimum

Livrée avec support mural et régulateur air moteur

CONFIGURATION POMPE FLOWMAX® 20.220F

Désignation	Référence
Pompe 20.220F murale	151.860.200

POCHETTES

Désignation	Référence
Pochette de joints H220F	144.990.090
Pochette de maintenance H220F	144.990.095

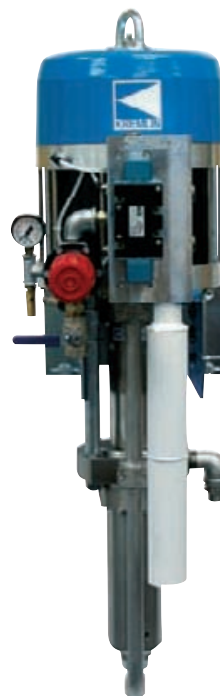

POMPES INTENSIVES™ ET FLOWMAX® GROS DÉBIT - RAPPORT 40 ET 65

TABLEAU DE SÉLECTION				
Type de pompe	Intensive™ 40.130	Intensive™ 65.130	Flowmax® 40.130F	Flowmax® 65.130F
Construction				
Aluminium	-	-	-	-
Inox	●	●	●	●
Montage				
Nue	●	●	●	●
Murale	●	●	●	●
Mobile	●	●	●	●
Dimensions (pompe murale équipée sans filtre ni canne)				
Hauteur en mm	1080	1120	1120	1160
Largeur en mm	360	530	360	530
Profondeur en mm	325	500	325	500
Poids (version murale) (kg)	66	86	70	90
Moteur à Air / Section hydraulique				
Moteur à air	5000-4	8000-4	5000-4	8000 - 4
Course en mm	100	100	100	100
Section hydraulique	130	130	130F	130 F
Caractéristiques				
Rapport de pression	40/1	65/1	40/1	65/1
Débit par cycle (cc)	240	240	240	240
Nombre de cycles par litre	4	4	4	4
Débit à 20 cycles par mn en litre	4,8	4,8	4,8	4,8
Débit libre par minute en litre	14,4	14,4	14,4	14,4
Pression produit maxi. en bar	240	390	240	390
Temp. maxi. de la peinture (°C)	60	60	50	50
Pression d'air d'utilisation (bar)	1-6	1 - 6	1 - 6	1 - 6
Conso. d'air maximale (Nm ³ /h) ⁽¹⁾	96,8	157,3	96,8	157,3
Raccordement Air / Produit				
Entrée d'air	F 3/4" BSP	F 3/4" BSP	F 3/4" BSP	F3/4" BSP
Entrée produit	MM 1" - 38 x 150	MM1" - 38 x 150	MM 1" - 38 x 150	MM 1" - 38 x 150
Sortie produit	M 3/4 JIC	M 3/4 JIC	M 3/4 JIC	F 3/4 JIC

(1)-Consommation air (Nm³/h) = (1,2 x (débit à 20 ou 30 cycles en l/mn) x (rapport pression) x (Pression air moteur + 1 bar)) x 60 / 1000

- Non disponible
- Standard
- Disponible en option

● Pompe Intensive™ 40.130 - inox

Recommandée pour la protection anti-corrosion des produits manufacturés.

AVANTAGES

- Conception entièrement inox
- Conçue pour mettre en œuvre les produits anti-corrosion
- Excellentes performances
- Maintenance aisée
- Fonctionnement silencieux

CONFIGURATION POMPE INTENSIVES™ 40.130

Désignation	Référence
Pompe 40.130 sans canne d'aspiration ni filtre	151.870.100
Pompe 40.130 murale avec filtre, cannes d'aspiration et purge	151.870.200
Pompe 40.130 mobile avec filtre, cannes d'aspiration et purge	151.870.300

POCHETTES

Désignation	Référence
Pochette de joints H130	144.025.090
Pochette de maintenance H130	144.025.095

● Pompe Intensive™ 65.130 - inox

Recommandée pour la protection anti-corrosion des produits manufacturés.

AVANTAGES

- Conception entièrement inox
- Mise en œuvre des produits anti-corrosion et à haute viscosité
- Excellentes performances
- Installation avec de grandes longueurs de tuyaux
- Maintenance aisée
- Fonctionnement silencieux

CONFIGURATION POMPE INTENSIVES™ 65.130

Désignation	Référence
Pompe 65.130 murale avec filtre, cannes d'aspiration et purge	151.880.200
Pompe 65.130 mobile avec filtre, cannes d'aspiration et purge	151.880.300

POCHETTES

Désignation	Référence
Pochette de joints H130	144.025.090
Pochette de maintenance H130	144.025.095



Modèle présenté 40.130

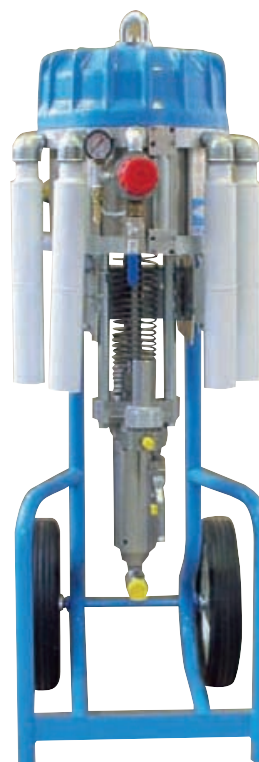

● Pompe FLOWMAX® 40.130F - inox

Recommandée pour la protection anti-corrosion des produits manufacturés.

AVANTAGES

- Conception entièrement inox
- Conçue pour mettre en œuvre les produits anti-corrosion
- Excellentes performances
- Maintenance aisée
- Fonctionnement silencieux

CONFIGURATION POMPE FLOWAX® 40.130F

Désignation	Référence
Pompe 40.130F murale ss canne d'aspiration ni filtre	151.871.100
Pompe 40.130F murale avec canne d'aspiration et filtre	151.871.200
Pompe 40.130F mobile avec canne d'aspiration et filtre	151.871.300

POCHETTES

Désignation	Référence
Pochette de joints H130F	144.020.090
Pochette de maintenance H130F	144.020.095

● Pompe FLOWMAX® 65.130F - inox

Recommandée pour la protection anti-corrosion des produits manufacturés.

AVANTAGES

- Conception entièrement inox
- Mise en œuvre des produits anti-corrosion et à haute viscosité
- Excellentes performances
- Installation avec de grandes longueurs de tuyaux
- Maintenance aisée
- Fonctionnement silencieux

CONFIGURATION POMPE FLOWAX® 65.130F

Désignation	Référence
Pompe 65.130F murale avec filtre, cannes d'aspiration et purge	151.881.200
Pompe 65.130F mobile avec filtre, cannes d'aspiration et purge	151.881.300

POCHETTES

Désignation	Référence
Pochette de joints H130F	144.020.090
Pochette de maintenance H130F	144.020.095



Modèle présenté 40.130F

VANNES "CTM" DE CHANGEUR DE TEINTES

Recommandées pour un changement rapide de couleurs sans manipulation de produit en réduisant les coûts d'intervention et de solvant.

- La vanne solvant doit être à l'opposé de la sortie produit
- Deux vannes par module
- Joints PTFE
- Modulable pour une extension future
- Circulation peinture dans la vanne
- Témoin d'ouverture en standard

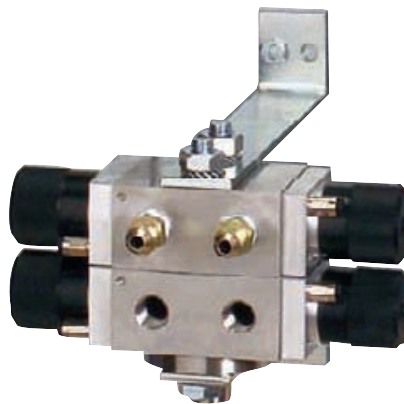

CONFIGURATION DES VANNES "CTM"

Désignation	Pneumatique	Airmix®
Pression maxi (bar)	8	120-200
Ø de passage (mm)	8	6
Air de commande	pour tuyau 2,7 x 4	
Entrée produit	F 1/4 NPS	
Sortie produit	F 1/4 NPS	

ACCESSOIRES

	Désignation	Référence
Pneumatique	Module d'extrémité (entrée) = 8 bar	155.535.100
	Module de commutation = 8 bar	155.535.200
	Bride de sortie	155.535.500
Airmix®	Module d'extrémité (entrée) - 120 bar	155.535.300
	Module de commutation - 120 bar	155.535.400
	Module d'extrémité (entrée) - 200 bar	155.535.350
	Module de commutation - 200 bar	155.535.450
	Bride de sortie	155.535.500
Ensemble de deux tirants pour-: ⁽¹⁾		
	1 module (1 d'extrémité + 1 bride)	155.535.610
	2 modules (1 d'extrémité + 1 de commutation + 1 bride)	155.535.620
	3 modules (1 d'extrémité + 2 de commutation + 1 bride)	155.535.630
	4 modules (1 d'extrémité + 3 de commutation + 1 bride)	155.535.640
	5 modules (1 d'extrémité + 4 de commutation + 1 bride)	155.535.650
	Ensemble de deux équerres de fixation	155.535.700

(1)-Chaque tirant est équipé d'un écrou et d'une rondelle, la tête de vis doit être située du côté de la bride de sortie.

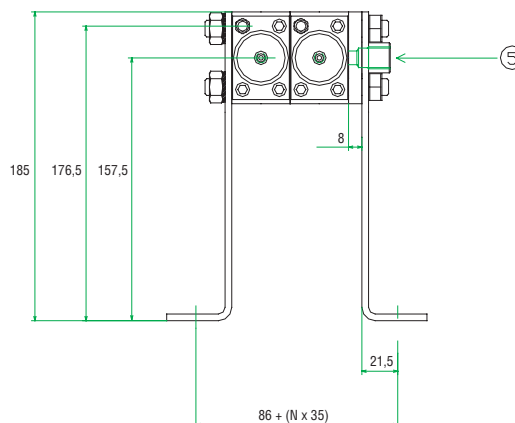
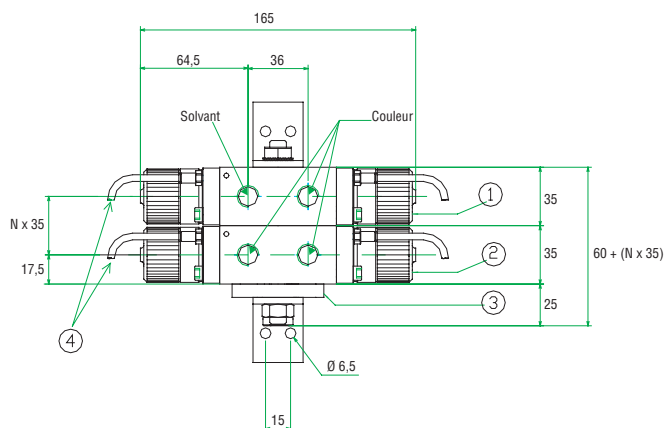

N = Nombre de modules de commutation

- 1 - Module extrémité (entrée)
- 2 - Module de commutation
- 3 - Bride sortie
- 4 - Air de commande
- 5 - Sortie peinture

AGITATEURS CYCLIX™ POUR FÛTS DE 20-40 ET 200 LITRES

Cet ensemble agitateur-élévateur pour fûts de 20-40 et 200 litres fait appel à un vérin double effet qui permet de soulever rapidement un couvercle inox équipé pour un changement rapide du container de produits. Le couvercle est livré avec un agitateur motorisé pour peintures fluides équipé de pâles et d'une tige de liaison en inox.

Cet équipement très stable et rapidement installé, s'intègre parfaitement dans toutes les cuisines de peinture, installations de pompage neuves ou déjà existantes.

CARACTÉRISTIQUES	AVANTAGES
Inox (couvercle agitateur, cannes d'aspiration et purge)	Compatibilité tous produits
Canne d'aspiration ajustable à la hauteur	Pas de perte de produit
Canne d'aspiration et de retour	Adapté aux recirculations
Vérin double effet avec levier de commande 3 positions : montée, arrêt en position, descente	Grande souplesse d'utilisation
L'agitateur ne peut pas fonctionner pendant les phases de mouvement de l'élévateur	Sécurité
Moteur pneumatique à pistons	Sécurité et couple de démarrage élevé
Large gamme de moteurs	Adaptés aux différentes viscosités



RÉFÉRENCE CYCLIX™ POUR PRODUITS SOLVANTÉS (HÉLICE MARINE)

Capacité (L)	Viscosité produit	Type de moteur	Puissance moteur (KW)	Vitesse de rotation (tours/mn)	Couple moteur Nm	Référence
200	≤ 20s	M1	0.1	100-450	0.65	105.972.23.10
	20 - 30 s	M3	0.2	70-350	1.37	105.972.25.10
	30 - 50s	M5	0.37	60-300	2.97	105.972.27.10
20-40	≤ 20s	M1	0.1	100-450	0.65	106.985.13.10
	20 - 30s	M3	0.2	70-350	1.37	106.985.15.10
	30 - 50s	M5	0.37	60-300	2.97	106.985.17.10

RÉFÉRENCE CYCLIX™ POUR PRODUITS HYDOSOLUBLES (HÉLICE SABRE)

Capacité (L)	Viscosité produit	Type de moteur	Puissance moteur (KW)	Vitesse de rotation (tours/mn)	Couple moteur Nm	Référence
200	20-30s	M3	0.2	70-350	1.37	105.972.65.10
	30-100s	M5	0.37	60-300	2.97	105.972.67.10
	≥ 100s	M3R	0.37	5-90	11.8	105.972.69.10

ACCESSOIRES CONSEILLÉS

Désignation	Référence
Lubrificateur d'air 1/4»	91554
Lubrificateur d'air 3/4»	91535
Ensemble d'échappement avec récupération d'huile (long 1m)	107159
Support lubrificateur d'air 1/4»	91548
Support lubrificateur d'air 3/4»	91546

RECHAUFFEURS HP - BP 60/61

Conception originale assurant un échange thermique optimisé sans risque de brûlage du produit dans le réchauffeur.
Permet de réduire la viscosité des peintures.
Garantit une qualité de pulvérisation excellente quelle que soit la température ambiante.

Version à utiliser avec les produits hydrosolubles uniquement

CARACTÉRISTIQUES

Thermomètre intégré au corps du réchauffeur
Conception modulaire

AVANTAGES

Aucune perte de charge avec les produits de viscosité importante
Maintenance aisée



CARACTERISTIQUES

Type de thermostat	A dilatation de liquide et contact sec
Fusible thermique	Coupure à 121°C
Thermomètre	Graduation 0 - 100°C
Plage de température (°C)	15 - 90
Pression (bar)	250
Poids (kg)	23
Matériaux en contact avec le produit	Corps et raccords inox
Température ambiante (°C)	40 maxi

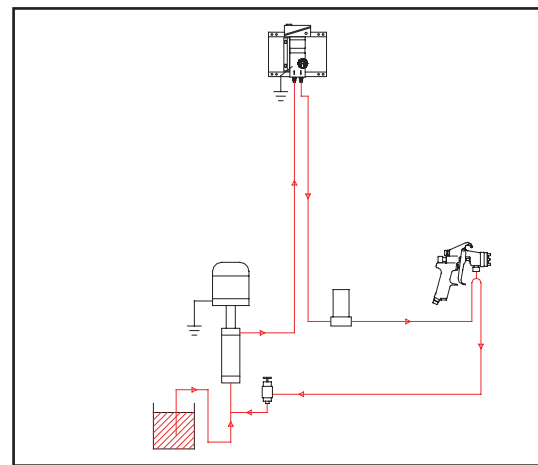

Exemple d'installation

RECHAUFFEUR HP - VERSION INOX

Réchauffeur Inox	Tension / Puissance		Température (°C)	Longueur de câble sans prise (m)	Raccord		Référence
	Volt	Watt			Entrée	Sortie	
HP60	230	1500	15 - 90	10 m	M 1/2 JIC	M 1/2 JIC	056.140.700
BP60					M 18x125	M 18x125	056.140.100
HP61	115	1500		5 m	M 1/2 JIC	M 1/2 JIC	056.140.750
HP60	400	1250			M 1/2 JIC	M 1/2 JIC	056.140.770



Les Conseils de KREMLIN

Si vous voulez monter un réchauffeur sur votre pompe en version mobile, sélectionner un chariot 2 bras.

RECHAUFFEURS AD 60/61 ANTI-DEFLAGRANTS

Conception originale assurant un échange thermique optimisé sans risque de brûlage du produit dans le réchauffeur. Permet de réduire la viscosité des peintures sans ajout de solvant.

Version utilisable en zone 1 et 2 suivant la Directive ATEX.

N° d'agrément INERIS 03ATEX 0079X
Ex II 2 G - EEx d II AT3



CARACTÉRISTIQUES	AVANTAGES
Disponible en version Inox	Compatible avec les produits à l'eau
Thermomètre intégré au corps du réchauffeur	Aucune perte de charge avec les produits de viscosité importante
Conception modulaire	Maintenance aisée

CARACTERISTIQUES	
Type de thermostat	A dilatation de liquide et contact sec
Fusible thermique	Coupure à 121°C
Thermomètre	Graduation 0 - 100°C
Plage de température (°C)	15 - 80
Pression (bar)	240 maxi
Poids (kg)	Aluminium : 15,5 Inox : 25
Matériaux en contact avec le produit	Aluminium : Corps aluminium - Raccords acier zingué chromé Inox : Corps et raccords inox
Température ambiante (°C)	40 maxi

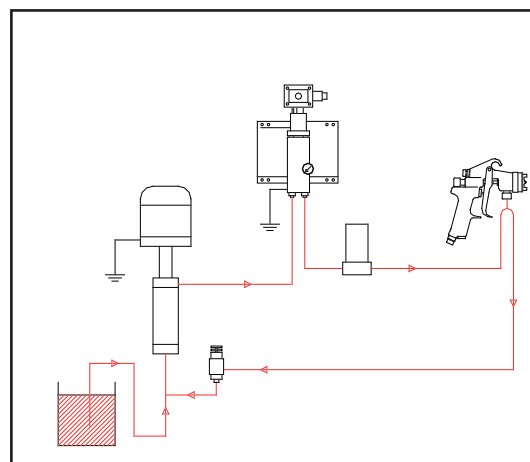

Exemple d'installation

RECHAUFFEUR AD - VERSION ALUMINIUM (PRODUITS SOLVANTES)

Réchauffeur aluminium	Tension / Puissance		Température (°C)	Longueur de câble sans prise (m)	Raccord		Référence
	Volt	Watt			Entrée	Sortie	
AD60	230	1500	15 - 80	10	M 1/2 JIC	M 1/2 JIC	056.126.000
AD61	115	1500		5	M 1/2 JIC	M 1/2 JIC	056.126.050

RECHAUFFEUR AD - VERSION INOX

Réchauffeur Inox	Tension / Puissance		Température (°C)	Longueur de câble sans prise (m)	Raccord		Référence
	Volt	Watt			Entrée	Sortie	
AD60	230	1500	15 - 80	10	M 1/2 JIC	M 1/2 JIC	056.146.000
AD61	115	1500		5	M 1/2 JIC	M 1/2 JIC	056.146.050
AD60	400	1250		5	M 1/2 JIC	M 1/2 JIC	056.146.070



Les Conseils de KREMLIN

Si vous voulez monter un réchauffeur sur votre pompe en version mobile, sélectionner un chariot 2 bras.

RECHAUFFEURS ONE-PASS

La solution économique pour réduire la viscosité des peintures sans ajout de solvant.

Le réchauffage du produit s'effectue en un seul passage dans le réchauffeur One-pass™ grâce à une nouvelle conception et un échange thermique optimisé.

Ce concept innovant offre la possibilité d'installer le réchauffeur One-pass directement entre la pompe et le pistolet sans recirculation. Ses dimensions et son poids réduits permettent également de le monter sur une pompe mobile (chariot 2 bras et grille perforée).

Version utilisable en zone 1 et 2 suivant la Directive ATEX.
Agrément ISSeP 05ATEX031
Ex II 2 G - Ex d IIA T3.

CARACTÉRISTIQUES

Version inox en standard
Thermomètre intégré au corps du réchauffeur
Dimensions réduites
Conception modulaire
 Δt max : 20°C à un débit de 800 cc/mn

AVANTAGES

Compatible avec les produits à l'eau
Aucune perte de charge avec les produits de viscosité importante
Montage sur pompes versions mobiles
Maintenance aisée et rapide
Rendement optimisé pour la plupart des utilisations

CARACTERISTIQUES

Type de thermostat	A dilution de liquide et contact sec
Fusible thermique	Coupure à 72°C
Thermomètre	Graduation 0 - 60°C
Plage de température (°C)	15 - 45
Pression (bar)	120
Poids (kg)	16,5
Matériaux en contact avec le produit	Inox et PTFE
Température ambiante (°C)	40° maxi



Réchauffeurs

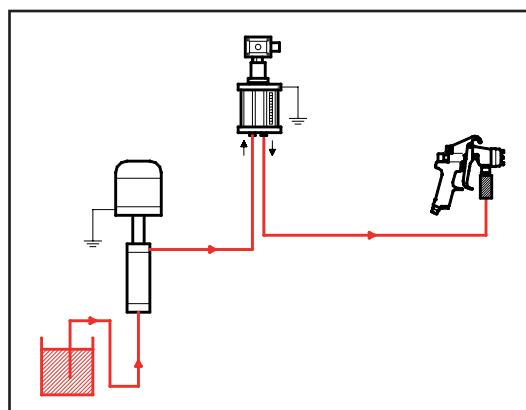

Exemple d'installation

RECHAUFFEUR ONE-PASS - VERSION INOX

Réchauffeur	Tension / Puissance		Température (°C)	Longueur de câble sans prise (m)	Raccord		Référence
	Volt	Watt			Entrée	Sortie	
One-pass inox							
One-pass 230V	230	1400	15-45	5	M 1/2 JIC	M 1/2 JIC	056.152.110
One-pass 115V	115	1400	15-45	5	M 1/2 JIC	M 1/2 JIC	056.151.110



Les Conseils de KREMLIN

Si vous voulez monter un réchauffeur sur votre pompe en version mobile, sélectionnez un chariot 2 bras et prévoyez la grille support.

● Té de circulation - inox

Pour la circulation peinture au niveau du pistolet tout en gardant la maniabilité de celui-ci. Possibilité de montage déporté par l'ajout d'un tuyau.

CONFIGURATION T DE CIRCULATION			
Désignation	Filetage sur pistolet	Filetage tuyaux	Référence
T de circulation produit inox - Pistolet pneumatique	F 3/8" NPS	M 1/4" NPS	129.029.915
T de circulation produit inox - Pistolet AIRMIX®	F 1/2" JIC	M 1/2" JIC	029.520.500



● Vanne de circulation inox (pour tous types de pulvérisation)

Permet de régler le débit de circulation idéal dans le circuit produit. pression produit max : 240 bar.

CONFIGURATION VANNE					
Filetage Aspiration pompe	Canne	Raccord retour	Robinet de purge	Canne de purge M 18 x 125	Référence
F 26 x 125	M 26 x 125	M 1/2 JIC	●	●	051.314.010
M 1" G	M 35 x 150	M 3/4 JIC	●	●	051.341.100



● Régulateur AIRMIX® de retour

Permet d'assurer une pression constante dans le circuit produit. Pression de régulation : 0 - 70 bar.

CONFIGURATION DETENDEURS						
Version	Filetage Aspiration pompe	Canne	Raccord retour	Robinet de purge	Canne de purge M 18 x 125	Référence
Montage mural	F 26 x 125	M 26 x 125	M 1/2 JIC	●	●	051.314.030



LE SPÉCIALISTE DES CABINES INDUSTRIELLES HAUTES PERFORMANCES ...

Conception, réalisation, installation, SAV

Cabines standards de peinture
à ventilation horizontale ou verticale

Cabines grand volume :
installations complètes

Filtres secs

Rideau d'eau

Etuves

Local de préparation

... Pour la protection des hommes et la sécurité C.O.V.

Pour en savoir plus :

Société API Technologies
Avenue Ashton Under Lyne
B.P. 2040 - 52902 Chaumont Cedex
Tél. : 03.25.01.19.19 - Fax : 03.25.01.19.13
Services commerciaux :
Tél. : 01.49.40.25.25 - Fax : 01 49 40 25 50
www.api-technologies.com

La directive ATEX (ATmosphère EXplosive)

Directive ATEX 94/9/CE : Règlementation européenne pour l'utilisation des matériels électriques et non électriques en atmosphère explosible, incluant les équipements de pompage et de pulvérisation en atmosphère potentiellement dangereuse.

Depuis le 1^{er} juillet 2003, seuls les produits qui satisfont aux exigences de cette Directive sont commercialisés, peuvent circuler librement et être mis en service dans l'Union Européenne. Les utilisateurs d'équipement doivent être en conformité avec la Directive depuis le 30 juin 2006 pour les équipements existants (ATEX 99/92 CE).

Les équipements KREMLIN sont en groupe II, catégorie 2G (appareils conçus pour assurer un haut niveau de protection). Ils sont donc utilisables en zone 1 et 2 sans restriction.

Nota : Groupe II – Catégorie 2 : appareils conçus pour assurer un haut niveau de protection
G : gaz et vapeur
Zone 1 : danger potentiel (cabine de peinture, local de préparation)
Zone 2 : danger minime

Kremlin se réserve le droit de modifier ses produits et leurs spécifications sans préavis.

Kremlin, Airmix®, Airless®, Regulex®, Flowmax® sont des marques déposées de Kremlin.

Toute représentation ou reproduction intégrale ou partielle faite par quelque procédé que ce soit, sans le consentement de l'auteur ou de ses ayants cause, est illicite et constitue une contrefaçon sanctionnée par les articles L.335-2 et suivants du Code de la propriété intellectuelle.

Photos non contractuelles.

À votre service

- Une présence internationale
- Des centres de formation aux quatre coins du monde : Paris, Détroit, Barcelone, Düsseldorf, Shanghai, Mumbai, Sao Paulo...



Visitez notre site
www.kremlin-rexson.com



KREMLIN REXSON - B.P.39 - 150 avenue de Stalingrad - 93245 Stains cedex - France
Tél. +33 (0)1 49 40 25 25 - Fax. +33 (0)1 48 26 07 16